

SONDERAUSFÜHRUNGEN

AUSSENGEWINDE, FKM-DICHTUNGEN UND SONDERHÜBE

Als Ergänzung zu unserer Standardausführung können sämtliche Zylinder auch mit einem Außengewinde an der Kolbenstange geliefert werden.

AUSSENGEWINDE

GERMA-Blockzylinder besitzen standardmäßig eine Kolbenstange mit Innengewinde.

Für Blockzylinder mit Außengewinde an der Kolbenstange muss hinter der Bestellnummer der Index "-A"* angehängt werden.

Bestellbeispiel:

Grund- + Hub + Außen- = Bestellnummer
bezeichnung + 025 + gewinde
600-050 + 025 + A = 600-050-025-A

Maße der verfügbaren Außengewinde:

Kolben-Ø	o	L2	L3
16	M6	6	12
25	M10	7	15
32	M12	10	15
40	M16	10	25
50	M20	10	30
63	M27	14	40
80	M30	14	40
100	M42	15	60
125	M48	16	60
160	M56	22	60

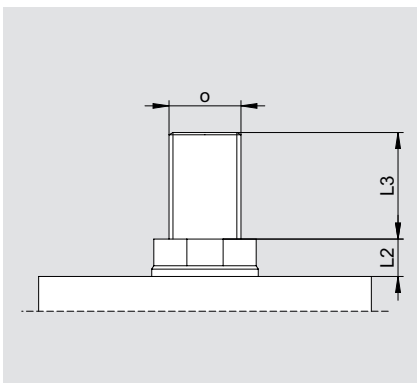

Ebenso können die Zylinder bei Bedarf mit FKM-Dichtungen bestückt werden, welche die Einsatztemperatur der Zylinder auf 200 °C erhöhen.

FKM-DICHTUNGEN

GERMA-Blockzylinder werden standardmäßig mit Dichtungen ausgestattet, die für eine Betriebstemperatur bis 100 °C geeignet sind.

Bei höheren Temperaturen stehen FKM-Dichtungen zur Verfügung. Diese erhöhen die zulässige Betriebstemperatur auf 200 °C.

Für die Bestückung der Zylinder mit FKM-Dichtungen muss hinter der Bestellnummer der Index "-V"* angehängt werden.

Bestellbeispiel:

Grund- + Hub + Dichtungs- = Bestellnummer
bezeichnung + 025 + variante FKM
600-050 + 025 + V = 600-050-025-V

GERMA-Blockzylinder können ebenfalls mit kundenspezifischer Hublänge geliefert werden.

SONDERHÜBE

Als schnelle und kostengünstige Variante bieten wir eine Hubbegrenzung mittels Distanzscheibe an. Die äußeren Abmessungen des Zylinders entsprechenden denen des Standardzylinders. Lediglich der Hub wird mittels Distanzscheibe begrenzt.

Bestellbeispiel:

Grund- + Hub + Hub- = Bestellnummer
bezeichnung + 025 + begrenzung
600-050 + 025 + H-015 = 600-050-025-H-015

Blockzylinder, äußere Abmessungen wie 600-050-025, jedoch mit interner Hubbegrenzung auf 15 mm. Schnell lieferbare und kostengünstige Variante.

Für spezielle Anforderungen sind alle Zylinder auch mit angepasstem Hub lieferbar.

Bestellbeispiel:

Grund- + Sonder- = Bestellnummer
bezeichnung + hub
600-050 + 015 = 600-050-015

Blockzylinder mit Hub 15 mm. Gehäuselänge an Hub angepasst. Kundenspezifische, kompakte Variante.

*Indizes können miteinander kombiniert werden.